

# KE

## PMA Automation

<b>application</b>	<ul style="list-style-type: none"> <li>in automation applications for fixing PMA conduits</li> </ul>
<b>material</b>	<ul style="list-style-type: none"> <li>specialy formulated polyamide 6</li> </ul>
<b>characteristics</b>	<ul style="list-style-type: none"> <li>increased degree of freedom for cable packs</li> <li>optimum solution for cable guidance in automation applications</li> <li>extends lifecycle of conduit and cables due to reduced mechanical stress</li> <li>easy to install and exchange</li> <li>various combinations possible, e.g for strain relief of cables and wires</li> <li>free from halogens and cadmium</li> </ul>
<b>compatible with</b>	PMA Automation System, tube clamp SH and grommets KS
<b>colour</b>	black

<b>Einsatzbereich</b>	<ul style="list-style-type: none"> <li>in Automationsanwendungen zur Befestigung von PMA-Wellrohren</li> </ul>
<b>Material</b>	<ul style="list-style-type: none"> <li>speziell formuliertes Polyamid 6</li> </ul>
<b>Eigenschaften</b>	<ul style="list-style-type: none"> <li>erhöhte Bewegungsfreiheit der Schlauchpakete</li> <li>optimale Lösung für die Leitungsführung in beweglichen Anwendungen</li> <li>längere Lebensdauer von Rohr und Leitungen durch geringe mechanische Belastung</li> <li>einfache Montier- und Austauschbarkeit</li> <li>verschiedenste Kombinationsmöglichkeiten z.B. mit Kabelsternen zur Zugentlastung von von Kabeln und Leitungen</li> <li>halogen- und cadmiumfrei</li> </ul>
<b>passend zu</b>	PMA Automations-System, Rohrschelle SH und Kabelsternen KS
<b>Farbe</b>	schwarz

order no.	conduit size	dimensions in mm (nom.)			weight	packing unit
ball joint termination	with reduction half-shell	NW	B	D	PT screws	kg/100 pcs PU/pcs
Bestell-Nr.	Rohrgrösse	Dimensionen in mm (nom.)			Gewicht	Verp.-Einheit
Gelenkendstück	mit Reduktions-Halbschale	NW	B	D	PT-Schrauben	kg/100 Stk. VE/Stk.
BKE-R70G	BGN-R56G/70G	56	128.00	122.00	KA 50x20	27.9 18
BKE-R70G		70	128.00	122.00	KA 50x20	25.0 18

Our customer service dept. or your local distribution partner will be pleased to help you concerning product availability and lead time  
 Unser Kundendienst oder Ihre lokale PMA-Vertretung gibt Ihnen über die Artikelverfügbarkeit und Lieferzeit gerne Auskunft

### Dimensions Dimensionen

Code reference	Nr.-Schlüssel
B = colour-black	Farbe schwarz
KE = ball joint termination	Gelenkendstück
R = type automation	Typ Automation
70 = nominal width	Nennweite
G = coarse profile	Grobprofil

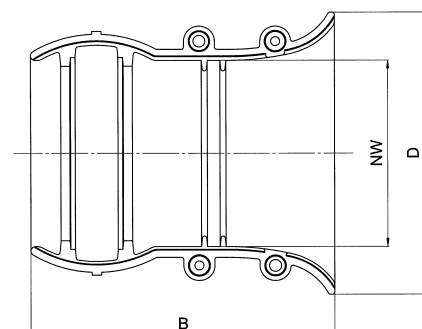

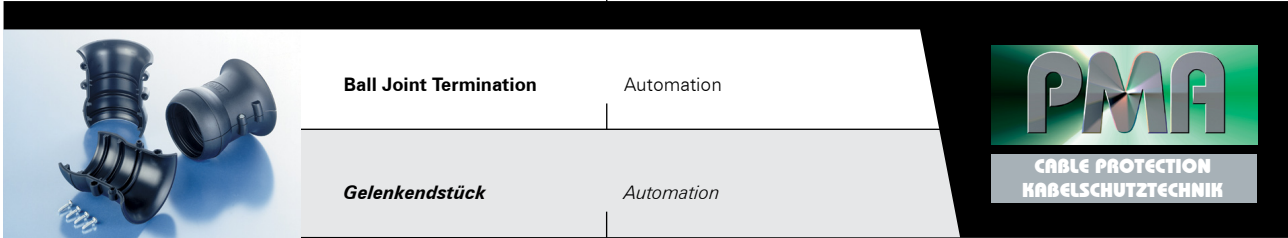

# KE

## PMA Automation

properties		unit	value	test method
<i>Eigenschaften</i>		<i>Einheit</i>	<i>Wert</i>	<i>Prüfmethode</i>
<b>Mechanical properties</b>	<b>Mechanische Eigenschaften</b>			
Tensile modulus	<i>Zug-E-Modul</i>	MPa	2'200 ... 5'400	ISO 527
Tensile strength	<i>Reissfestigkeit</i>	MPa	50 ... 80	ISO 527
Notched bar impact test	<i>Kerbschlagzähigkeit</i>	23°C kJ/m2	7 ... 15	ISO 179/2-1eA
<b>Thermal properties</b>	<b>Thermische Eigenschaften</b>			
Temperature range	<i>Temperaturbereich</i>	°C	-40 ... +105	PMA DO 9.21-4510
Short-term	<i>Kurzzeitig</i>	°C	+160	
<b>Chemical properties</b>	<b>Chemische Eigenschaften</b>			
Please refer to <a href="http://www.pma.ch">www.pma.ch</a>	<i>ersichtlich unter <a href="http://www.pma.ch">www.pma.ch</a></i>			
<b>Environmental properties</b>	<b>Umwelteigenschaften</b>			
RoHS and REACH compliant	<i>RoHS- und REACH-konform</i>		yes / ja	EU Directive 2002/95/EC
<b>Weathering resistance</b>	<b>Witterungsbeständigkeit</b>			
Weathering (UV/humidity) for black colour	<i>Bewitterung (UV/Feuchte) für schwarze Farbe</i>		very good / sehr gut	
<b>Content of delivery</b>	<b>Lieferumfang</b>			
Ball joint termination, 4 PT screws	<i>Gelenkstück, 4 PT-Schrauben</i>			
<b>Mounting indication</b>	<b>Montagehinweis</b>			

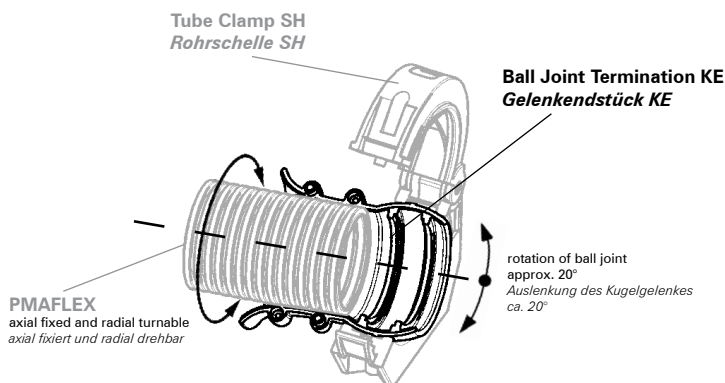

The specifications and instructions for our customers in this document reflect the product engineering level at the time of manufacturing. Please consider the valid data sheet release at a time. For questions please contact the PMA customer service. PMA AG accepts no liability for damages resulting from unprofessional installation or application or misuse for a purpose. This disclaimer also includes damages to third parties. It is the customer's responsibility to check the delivered products and immediately notify PMA AG of detected faults. It is also the customer's responsibility to test the delivered product on its applicability for the intended purpose. PMA AG will accept no liability or responsibility for their products if a product or a PMA system is combined or used together with third-party products, i.e. products from other companies than PMA AG. Jurisdiction in all legal disputes concerning product liability have the courts of the canton of Zurich/Switzerland. Swiss law applies. For more information and the newest data sheet releases go to: [www.pma.ch](http://www.pma.ch)

Die in diesem Dokument für unsere Kunden enthaltenen Angaben und Instruktionen entsprechen dem neuesten Stand unserer Technik zum Zeitpunkt der Herstellung des Produktes. Es ist der jeweils gültige Datenblattstand zu berücksichtigen. Bei Fragen wenden Sie sich bitte an den PMA-Kundendienst. Die PMA AG lehnt jede Haftung bei unsachgemässer Montage oder Verwendung sowie Zweckentfremdung des Produktes ab. Dieser Haftungsausschluss umfasst auch allfällige Drittschäden. Es obliegt dem Kunden, die gelieferte Ware zu prüfen und allfällig festgestellte Mängel sofort der PMA AG anzuzeigen. Es obliegt ferner dem Kunden, die Ware auf ihre Eignung zwecks einer spezifischen Anwendung zu überprüfen. Die PMA AG lehnt jegliche Haftung für ihre Produkte ab, wenn ein einzelnes Produkt oder ein PMA-System mit Fremdprodukten, d.h. Produkten anderer Unternehmungen kombiniert bzw. verwendet wird. Gerichtsstand für Streitigkeiten bezüglich Produkthaftung sind die Gerichte des Kantons Zürich/Schweiz. Es kommt Schweizer Recht zur Anwendung. Ergänzende Informationen und neueste Datenblätter unter: [www.pma.ch](http://www.pma.ch)